



CYCLONE



MANUEL D'UTILISATION RX2

Cher utilisateur,

Merci pour votre confiance et d'avoir fait le choix d'un modèle Cyclone !

L'utilisateur doit lire attentivement le manuel d'utilisation avant d'utiliser le produit. Il doit maîtriser les fonctions de base, le mode d'emploi et les principes généraux relatifs au modèle. Les données, spécifications techniques et paramètres de performance mentionnés dans le manuel sont établis selon les dernières informations disponibles. Aucune entité, ni aucun individu n'est autorisé à reproduire, même partiellement, ce manuel sans l'autorisation écrite de la société.

Pour toute information complémentaire concernant les points non abordés dans ce manuel d'instructions, veuillez contacter votre concessionnaire ou notre service client. Veuillez utiliser exclusivement des pièces d'origine et l'huile spécifique indiquée par notre société.

Les illustrations de ce manuel sont fournies à titre indicatif uniquement ; veuillez vous référer au produit réel. En cas de divergence entre votre moto et ce manuel d'utilisation, le service de distribution et d'entretien vous apportera les informations nécessaires.

Nous nous réservons le droit d'apporter des modifications à tout moment sans préavis.

Signification des symboliques de sécurité dans le manuel d'utilisation

! Danger

Cela indique un risque potentiellement élevé. Le non-respect des instructions peut entraîner des blessures graves, voir mortelles.

! Avertissement

Cela indique un risque de blessure potentiellement modéré. Une utilisation incorrecte peut entraîner des blessures et endommager les biens.

! Prudence

Cela indique un danger potentiel susceptible d'endommager la moto en cas de mauvaise utilisation.

! Suggestion

Informations mise à disposition pour un service plus rapide et des instructions plus compréhensibles.

Préface	1	Instructions de conduite sécuritaire	30
Informations de sécurité	2	Tableau périodique d'entretien régulier	32
Table des matières	3	Inspection et remplacement de l'huile moteur	33
Attention	4	Inspection et ajout de liquide antigel	35
Numéro d'identification du véhicule (VIN)et numéro de moteur	5	Nettoyage du filtre à air	36
Présentation de la moto	6	Inspection et réglage de la bougie d'allumage	37
Contacteur	9	Réglage du câble d'accélérateur	38
Indication du compteur	10	Inspection et réglage du frein avant	39
Sélecteur de commodo gauche	13	Inspection et réglage du frein arrière	40
Sélecteur de commodo droit	14	Inspection des roues	41
Réservoir de carburant	15	Inspection et réglage de la chaîne	42
Partie commande	16	Batterie	43
Limite de charge	19	Remplacement des fusibles	44
Système EFI	20	Réglage du klaxon électrique	44
Inspection avant conduite	26	Nettoyage et stockage	45
Démarrage et mise en température	27	Spécifications techniques et paramètres de performance	46
Conseils de conduite	28	Schéma électrique	47
Utilisation des nouveaux véhicules	29	Garantie	48

Prudence

Veillez lire attentivement ce manuel avant d'utiliser la moto

! DANGER

1. Respectez scrupuleusement le code de la route et conduisez prudemment.
2. Il est interdit de conduire une motocyclette sans permis de conduire.
3. Veuillez ne pas prêter la moto à une personne sans permis de conduire.
4. Afin de garantir la sécurité routière, il est interdit de conduire après avoir bu ou pris des médicaments.
5. Ce modèle de moto ne peut être utilisé en compétition. En cas d'accident mécanique ou de blessures corporelles survenant lors de son utilisation, vous en serez entièrement responsable.
6. Il est interdit aux personnes atteintes de maladie mentale, ayant des antécédents de maladie mentale, de maladie cardiaque, aux sourds-muets et aux personnes handicapées de conduire la moto.

! AVERTISSEMENT

1. Veuillez porter un casque, des lunettes de protection, des gants et tout autre équipement de protection pendant la conduite. Ne suspendez aucun objet au guidon, cela pourrait compromettre la sécurité. Conducteurs et passagers doivent faire attention à la température élevée du pot d'échappement afin d'éviter tout contact et brûlures.
2. Il est interdit de porter des vêtements amples, des tongs, etc., car ceux-ci peuvent facilement s'accrocher à la poignée de commande et aux accessoires, etc., et créer un risque pour la sécurité.
3. Ne modifiez aucune pièce de la moto, sous peine d'affecter sa fiabilité, sa stabilité et son confort.

! PRUDENCE

1. Après le déballage, veuillez vérifier les accessoires fournis et les différentes données conformément à la liste de colisage.
2. La moto ne peut transporter qu'un seul conducteur et un seul passager. Sa charge utile maximale est de 150 kg.
3. Dans les zones où l'essence à l'éthanol est requise, veuillez veiller à choisir une essence à l'éthanol conforme aux normes nationales, faute de quoi la puissance, l'autonomie et la sécurité de la moto pourraient être réduites, ce qui constituerait une violation des dispositions des politiques de protection de l'environnement pertinentes.

! CONSEIL

1. Ce manuel d'utilisation est un élément essentiel de la moto. Lors de la revente, veuillez le remettre au nouvel acquéreur.
2. Pendant la période de rodage ou la période de garantie, l'utilisateur doit se rendre régulièrement chez le concessionnaire ou un centre de service de maintenance agréé Cyclone pour l'entretien et le réglage réguliers.

code d'identification du véhicule (VIN) et numéro de moteur

Le numéro d'identification du véhicule (VIN), le numéro de moteur et le certificat d'immatriculation du véhicule sont utilisés pour faire une demande de permis de conduire et d'ouverture de compte moto.

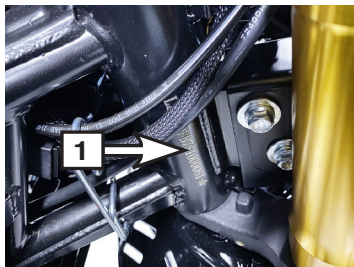

1. Le numéro d'identification du véhicule (VIN) est gravé sur le côté droit du support de cadre.

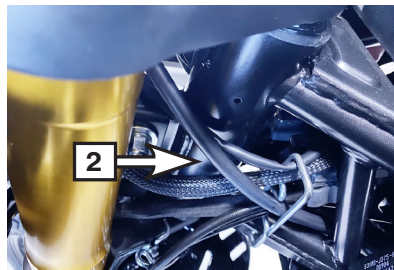

2. La plaque signalétique du véhicule est rivetée sur le support arrière droit du châssis.

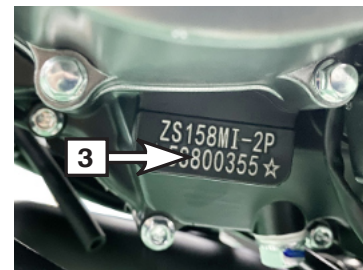

3. Le numéro du moteur est gravé sur l'extrémité inférieure du carter gauche du moteur.

Veuillez indiquer le numéro correspondant pour toute demande ultérieure :

Numéro de moteur		Numéro d'identification du véhicule (VIN)	
------------------	--	---	--

Présentation de la moto

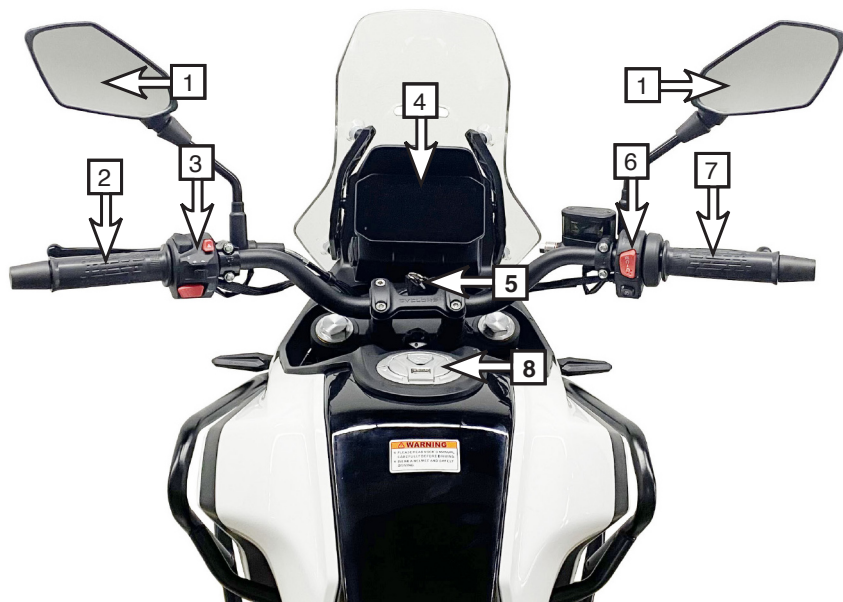

1. Rétroviseur
2. Poignée gauche
3. Commodo gauche
4. Compteur

5. Contacteur d'allumage
6. Commodo droit
7. Poignée d'accélération
8. Bouchon du réservoir de carburant.

Présentation de la moto: côté droit

1. Éclairage de plaque d'immatriculation
2. Selle
3. Réservoir de carburant
4. Tableau de bord
5. Roue arrière

6. Silencieux
7. Etrier de frein arrière
8. Pédale de frein
9. Fourche avant
10. Roue avant

Présentation de la moto: côté gauche



1. Phare avant
2. Réservoir de carburant
3. Serrure de selle
4. Selle
5. Poignée passager

6. Roue avant
7. Étrier de frein avant
8. Sélecteur de vitesses
9. Chaîne de transmission
10. Roue arrière

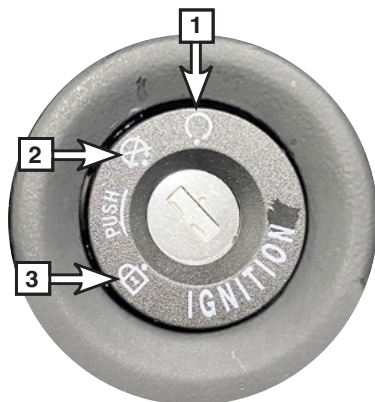

Contacteur



! AVERTISSEMENT

La moto doit être garée dans un endroit sûr et le guidon doit être verrouillé afin d'éviter tout vol.

Le commutateur d'allumage commande principalement le circuit d'allumage et le circuit d'éclairage, et son fonctionnement est le suivant :

Nom	Description de la fonction
1. Allumage	Tournez la clé sur la position "  ", le circuit peut être mis sous tension pour démarrer, et la clé ne peut pas être retirée.
2. Eteindre	Tournez la clé sur la position "  ". Le circuit est interrompu et le moteur ne peut être démarré, et la clé peut être retirée
3. Blocage direction	Tournez la clé dans le sens antihoraire jusqu'à la position "PUSH", puis tournez en poussant vers le bas jusqu'à la position "  " pour verrouiller la direction.

Indication du compteur (TFT)

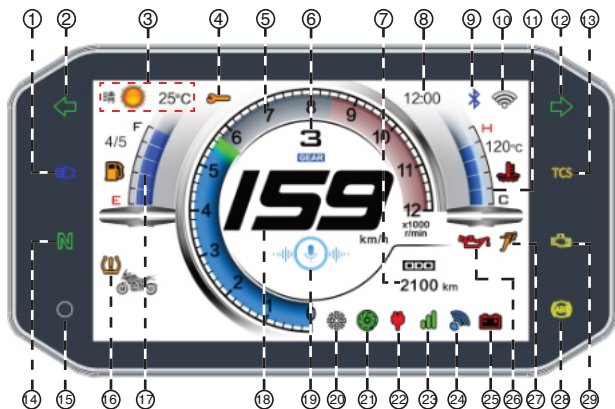

Nom	Mode d'emploi
1. Voyant feux de route	Lorsque les feux de route sont utilisés, le témoin lumineux s'allume.
2. Voyant clignotant gauche	Le voyant clignote lorsque le clignotant gauche est activé.
3. Météo et température ext	affiche la météo actuelle de la ville et la température ambiante.
4. Voyant de maintenance	Alerte lorsque le cycle de maintenance est sur le point d'expirer
5. Compte-tours	Affiche le régime moteur de la moto.
6. Indicateur de rapport de vitesse	Affiche le rapport de vitesses engagé.
7. Odomètre	Relevé kilométrique effectué par la moto pendant la conduite. ODO = kilométrage total, TRIP = kilométrage partiel.
8. Horloge	Affiche l'heure actuellement réglée.
9. Bluetooth	Affichage après connexion Bluetooth réussie.
10. Signal de connexion	S'affiche après connexion réussie du téléphone mobile
11. Jauge température d'eau	Indique la température du liquide de refroidissement. Si le témoin clignote veuillez arrêter immédiatement la moto pour la faire inspecter.
12. Voyant clignotant droit	Le voyant clignote lorsque le clignotant droit est activé.

Indication de l'instrument (TFT)

Nom	Mode d'emploi
13. Voyant TCS	Au démarrage de la moto, le voyant TCS reste allumé. Lorsque la vitesse de la moto atteint 8 km/h, le témoin TCS s'éteint.
14. Voyant point mort	"N" indique que le rapport engagé est au point mort.
15. Capteur photosensible	Le capteur photosensible détecte la luminosité ambiante et est utilisé conjointement pour l'allumage automatique des phares.
16. Alarme pression pneus	Lorsque la pression des pneus est insuffisante, le témoin lumineux s'allume.
17. Jauge à carburant	Indique la quantité de carburant dans le réservoir. Lorsque le voyant de carburant s'allume, faites le plein immédiatement.
18. Compteur	Affiche la vitesse de la moto.
19. Notification	Si le téléphone est connecté, cela indique qu'un nouveau message a été reçu.
20. Voyant Température ext basse	Le voyant s'allume pour indiquer une température ambiante basse.
21. Voyant ventilateur	Indique le démarrage du ventilateur de radiateur
22. Signal de connexion CAN	Connexion CAN : s'allume après réception du signal.
23. Signal GPRS	Signal GPRS: s'allume après réception du signal.

Nom	Mode d'emploi
24. Signal GPS	Signal GPS: s'allume après réception du signal.
25. Voyant tension de batterie	Lorsque la tension de la batterie est < à 12 V±0,2 V et > 15,5 V±0,2 V, le voyant d'alarme de tension reste allumé.
26. Voyant d'huile	S'allume lorsque le niveau d'huile moteur est anormal.
27. Voyant béquille latérale	Ce voyant s'allume lorsque la béquille latérale est déployée.
28. Voyant défaut ABS	Le voyant ABS s'allume au démarrage et s'éteint des la conduite si pas de défaut.
29. Voyant défaut EFI	Le voyant s'allume lorsque le circuit est connecté s'éteint au démarrage. S'il reste allumé en permanence, cela indique un dysfonctionnement du système d'injection électronique.



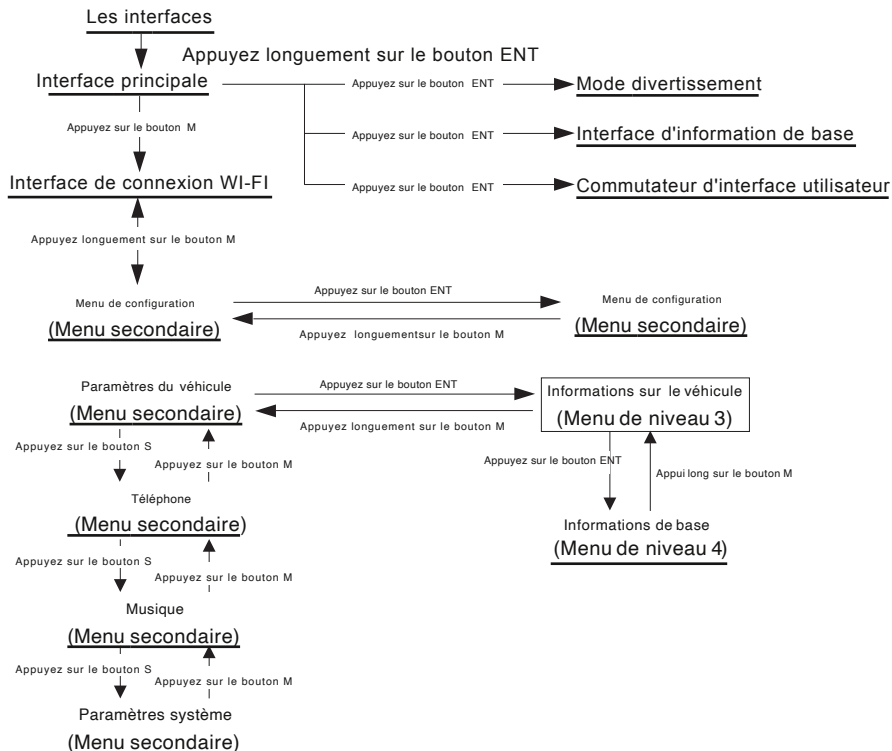

Instructions d'utilisation de la touche de l'instrument TFT

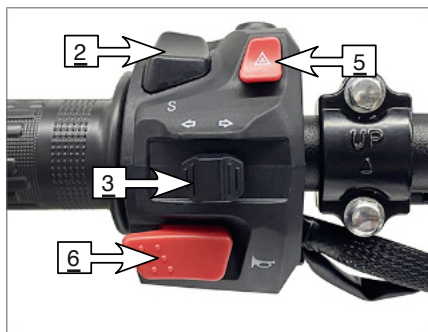
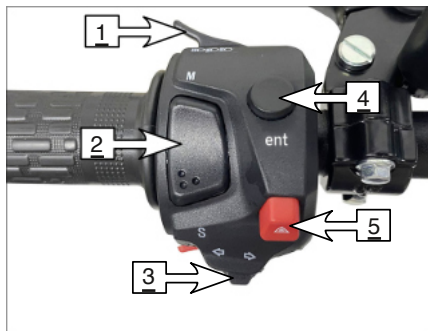

Commodo gauche

Les principales fonctions du commodo gauche sont les suivantes :





Nom	Mode d'emploi
1. Interrupteur appel de phare	Pour dépasser, appuyez sur ce bouton pour avertir le véhicule qui vous précède. Lorsque le bouton d'éclairage est enfoncé sur la position «  », les feux de route s'allument. Lorsqu'il est enfoncé sur la position «  », les feux de croisement s'allument.
2. Bouton "M/S"	Consultez le mode d'emploi des touches de l'instrument pour plus de détails.
3. Clignotants	Lorsque le bouton de clignotant est en position «  », le clignotant gauche est activé. Lorsque le bouton de clignotant est en position «  », le clignotant droit est activé.
4. Bouton "ent"	Consultez le mode d'emploi des touches de l'instrument pour plus de détails.
5. Warning	Lorsque vous appuyez sur ce bouton, les feux de détresse s'allument et les clignotants gauche et droit clignotent simultanément. Lorsque vous appuyez de nouveau sur le bouton, les feux de détresse s'éteignent.
6. Bouton du klaxon	Maintenez enfoncé le bouton «  » pour que le véhicule émette un signal sonore.

Commodo droit

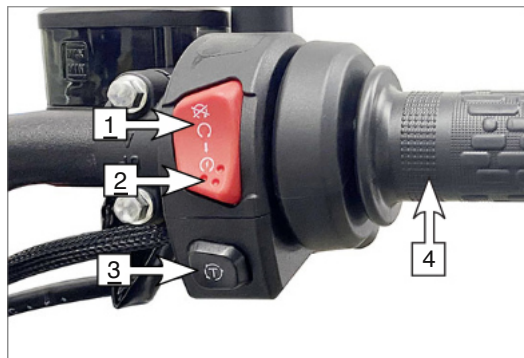
Les principales fonctions du commodo droit sont les suivantes :



Nom	Mode d'emploi
1. Coupe circuit	Lorsque le commutateur est sur le "  " la moto ne peut pas être démarrée. Si le moteur est en route, cela coupera le moteur immédiatement. Lorsque l'interrupteur est sur "  ", la moto peut être démarrée.
2. Démarreur	
3. Bouton TCS	Lorsque le véhicule est sous tension, le témoin « TCS désactivé » du tableau de bord reste allumé si l'on maintient le bouton TCS enfoncé pendant plus de trois secondes. Si l'on continue à maintenir le bouton TCS enfoncé pendant plus de trois secondes, le témoin « TCS désactivé » du tableau de bord s'éteint.
4. Accélérateur	Contrôle l'accélération du moteur.

Réservoir de carburant

Le réservoir de carburant a une capacité de 15 L. Veuillez utiliser de l'essence avec un indice d'octane supérieure à 92.

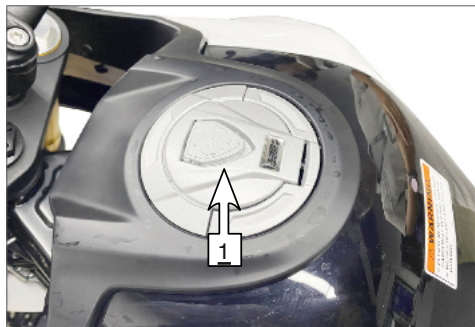

Nom	Mode d'emploi
1.Ouvrir le réservoir de carburant	Maintenez la clé enfoncée et tournez-la dans le sens des aiguilles d'une montre pour ouvrir le bouchon du réservoir.
2.Fermer le réservoir de carburant	Alignez le bouchon du réservoir de carburant avec l'orifice de remplissage, appuyez légèrement sur l'avant du bouchon pour verrouiller le réservoir.

! DANGER

1. Coupez le moteur avant de faire le plein et effectuez le remplissage dans un endroit dégagé et aéré. Le niveau de carburant dans le réservoir ne doit pas dépasser le bas de l'orifice de remplissage.
2. Lors du remplissage du réservoir, tenez-vous à l'écart des étincelles et de sources de chaleur. Il est strictement interdit de fumer afin d'éviter tout risque d'incendie.

⚠ PRUDENCE

Utilisez impérativement le type d'essence spécifié, sous peine d'affecter le bon fonctionnement de votre moto. Dans le cas contraire, la puissance, la consommation et la sécurité de la moto seront réduites, et sa durée de vie sera diminuée. Les dommages causés par une utilisation inappropriée d'essence ne sont pas couverts par la garantie de Cyclone.

Partie commande

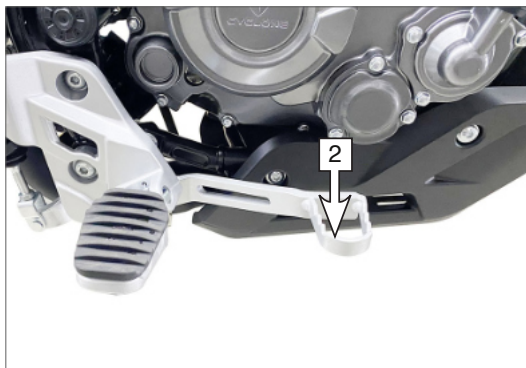

Ce modèle est équipé de freins à disque à l'avant et à l'arrière, ce qui permet une performance de freinage fiable. Le freinage étant essentiel à votre sécurité, il doit être régulièrement et correctement réglé et entretenu pour garantir une conduite en toute sécurité.

Nom	Mode d'emploi
1. Levier du frein avant	Tirez sur le levier pour actionner le frein avant et vérifier le jeu au levier, sa garde est entre : 10 ~ 20 mm .
2. Pédale du frein arrière	Appuyez sur la pédale pour actionner le frein arrière et vérifier le jeu de la pédale, sa garde est entre : 20 ~ 30 mm .

! CONSEIL

Pour le réglage et l'entretien du système de freinage, il est recommandé de vous rendre régulièrement chez votre revendeur Cyclone

Partie commande

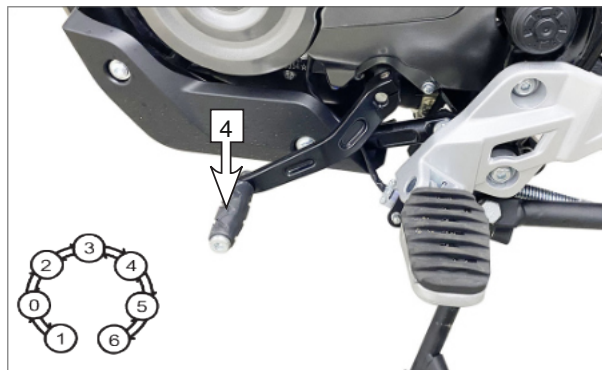

L'embrayage de ce modèle est un embrayage multidisque à bain d'huile. Lors du passage des vitesses, si le moteur cale, si l'embrayage patine ou ne se désengage pas complètement, un réglage de l'embrayage est nécessaire. Ce réglage fin peut être effectué à l'aide de la vis de réglage située sur la poignée d'embrayage ou sur le support d'embrayage du bloc moteur.

Nom	Mode d'emploi
3. Poignée d'embrayage	En tirant sur le levier, vous désaccouplez la boîte de vitesse du moteur, cela permet de passer les vitesses. Sa course libre est de 10 à 20 mm.
4. Sélecteur de vitesse	Cette moto adopte un mode de transmission à 6 vitesses. Veuillez relâcher l'accélérateur et utiliser l'embrayage pour effectuer un changement de vitesse. L'ordre de changement de vitesse est illustrée sur la figure de gauche.

! CONSEIL

1. Ce modèle est équipé d'un embrayage multidisque à bain d'huile. Au démarrage, il est nécessaire de mettre le sélecteur de vitesses au point mort.
2. En cas de patinage ou de débrayage incomplet, veuillez vous rendre rapidement chez votre revendeur Cyclone pour contrôler l'embrayage et faire les réparations nécessaires.

Partie commande

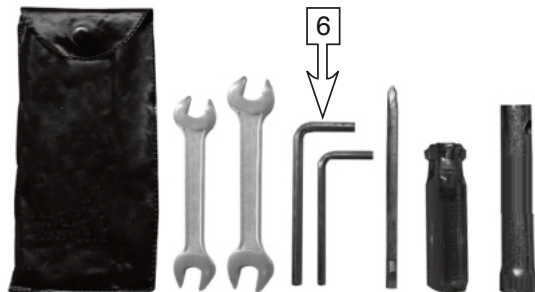

Nom	Instruction
5. Accélérateur	<p>En tournant la poignée vers vous, vous augmenter le régime moteur. en le relâchant, le régime baisse. Sa course libre est de : 2 mm ~ 6 mm.</p>
6. trousse à outils	<p>Les outils embarqués conviennent pour effectuer quelques réglages et opérations d'entretien simples.</p> <p>La liste précise des outils embarqués est la suivante :</p> <ul style="list-style-type: none"> • Sacoche à outils (1 pièce). • Manchon pour bougie d'allumage (1 pièce). • Manche de tournevis double (1 pièce). • Tournevis double (1 pièce). • Clé à douille hexagonale 5 (1 pièce). • Clé à douille hexagonale 6 (1 pièce). • Clé double 8 × 10 (1 pièce). • Clé double 12 × 14 (1 pièce).

Limite de charge



Ce modèle est conçu pour transporter un seul conducteur et un seul passager. Veuillez respecter scrupuleusement les consignes suivantes, sous peine de compromettre la sécurité et la stabilité de la moto.

Charge utile maximale du véhicule (déterminée en usine) : 150 kg.

! DANGER

1. Veuillez respecter scrupuleusement les instructions ci-dessus. En cas d'accident de la circulation dû à une surcharge du véhicule, entraînant des blessures ou des décès, les conséquences seront à la charge de l'utilisateur.
2. Avant de conduire, afin d'éviter que les marchandises ne se desserrent et ne présentent un danger, veuillez vous assurer de les fixer fermement et de maintenir leur poids aussi près que possible du centre de la moto afin de maintenir l'équilibre du poids des marchandises des deux côtés.

Système EFI

La fonction principale du système d'injection électronique (EFI) est de pulvériser le carburant provenant du réservoir, de le mélanger à l'air pour former un mélange homogène et de l'introduire dans la chambre de combustion. Le système EFI se compose principalement d'un calculateur (ECU), d'un injecteur, d'un corps de papillon des gaz, d'un capteur de température d'air d'admission, d'un capteur de pression d'admission, d'un capteur de température moteur, d'une bobine d'allumage, d'un capteur de position du vilebrequin, d'une pompe à essence et d'une sonde lambda.

Le système d'injection électronique de la moto est équipé d'un témoin de dysfonctionnement sur le tableau de bord. Lorsque le circuit d'allumage est activé, le témoin reste éteint en fonctionnement normal. En cas de panne, il s'allume. Au démarrage du moteur, le témoin s'éteint en fonctionnement normal. En cas de panne, il reste allumé ou clignote en continu.

1. En cas de conditions anormales lors de l'utilisation quotidienne du véhicule, une opération d'initialisation de récupération doit être effectuée, pour que le système d'injection électronique efface les codes de défaut stockés dans le calculateur.

Voici les détails : système d'injection électronique Delphi

Coupez le contact pendant 15 secondes, puis actionnez-le 5 fois de suite (marche/arrêt, marche/arrêt, marche/arrêt, marche/arrêt, marche/arrêt, à intervalles de 0,5 seconde). Lors de chaque cycle, la pompe à essence ne démarre que si elle est mise en marche du premier coup ; sinon, l'initialisation doit être répétée. Maintenez le contact coupé pendant 15 secondes après chaque cycle : l'initialisation est terminée.

Système d'injection électronique UAES

Tournez la clé et attendez cinq secondes --- maintenez la poignée d'accélérateur ouverte en grand pendant cinq secondes --- coupez le contact et ramenez l'accélérateur en position neutre --- l'opération d'initialisation est terminée.

2. Si le véhicule ne démarre pas à plusieurs reprises, le moteur sera noyé. Une vidange du cylindre est alors nécessaire pour éliminer les gaz de combustion imbrûlés à l'intérieur du moteur.

Voici les détails :

Tout d'abord, maintenez la clé et l'interrupteur d'arrêt moteur ouverts- l'accélérateur est complètement ouvert pendant 5 secondes (la buse n'injectera pas d'essence dans cet état) - puis appuyez sur le bouton de démarrage et maintenez-le enfoncé pendant 3 à 5 secondes - l'opération de nettoyage du cylindre est terminée.

! PRUDENCE

1. Il est strictement interdit de démonter le calculateur et les autres composants du système d'injection électronique lorsque la moto est en marche.
3. Lors de l'installation de pièces munies de joints toriques en caoutchouc, telles que les buses et les capteurs de température et de pression d'admission, il convient d'appliquer une quantité appropriée de graisse lubrifiante sur le joint afin d'éviter tout dommage lors du montage. Après le retrait de la sonde lambda, appliquez une petite quantité d'agent anti-agglomérant sur son filetage pour prévenir tout risque.
4. Afin d'éviter le colmatage de la pompe à essence, si le réservoir d'essence contient trop d'impuretés ou de rouille, il est impératif de déposer la pompe et de nettoyer soigneusement le réservoir. Lors de la dépose du circuit d'essence, protégez la zone de travail avec un chiffon, purgez le circuit et évitez tout risque d'accident lié aux projections de carburant.
5. Il est strictement interdit de démarrer la pompe à essence sans une quantité suffisante de carburant dans le réservoir d'essence pour immerger la pompe à essence, sinon celle-ci risque de griller.
6. Il est interdit d'appliquer une tension quelconque aux composants du système d'injection électronique. Le câble principal ne doit pas être endommagé lors des opérations de maintenance et de modification, et les équipements additionnels doivent être installés à une distance supérieure à 300 mm des capteurs et du calculateur.
7. Lors de l'installation de l'injecteur de carburant, veillez à respecter la limite entre l'injecteur et le tuyau d'admission afin de garantir que l'angle de l'injecteur est correct.
8. Conformément aux exigences des réglementations nationales IV, EU IV et EU V, le voyant de défaut EFI ne s'éteindra pas immédiatement après le dépannage, mais seulement lorsque le quatrième cycle sera lancé après trois cycles de fonctionnement.
9. Si le mode d'initialisation (réinitialisation) ne peut pas réparer le véhicule, veuillez effacer temporairement le défaut interne.
10. Si le véhicule ne doit pas être utilisé pendant une longue période, il est recommandé de rouler pendant 20 minutes tous les 2 mois.
11. Les pièces du système d'injection électronique (EFI) doivent être remplacées par des pièces de même modèle fabriquées par Cyclone.
12. Nettoyez l'élément filtrant du véhicule tous les 10 000 km ; Nettoyez le corps de papillon.
13. Le système d'injection électronique de la moto a été testé avant sa sortie d'usine. En cas de dysfonctionnement, il est strictement interdit de régler la vis de ralenti sur le corps de papillon des gaz ou de remplacer ou régler soi-même les composants du système. Pour toute question, veuillez vous adresser à votre revendeur agréé.

Système EFI

Schéma du système EFI

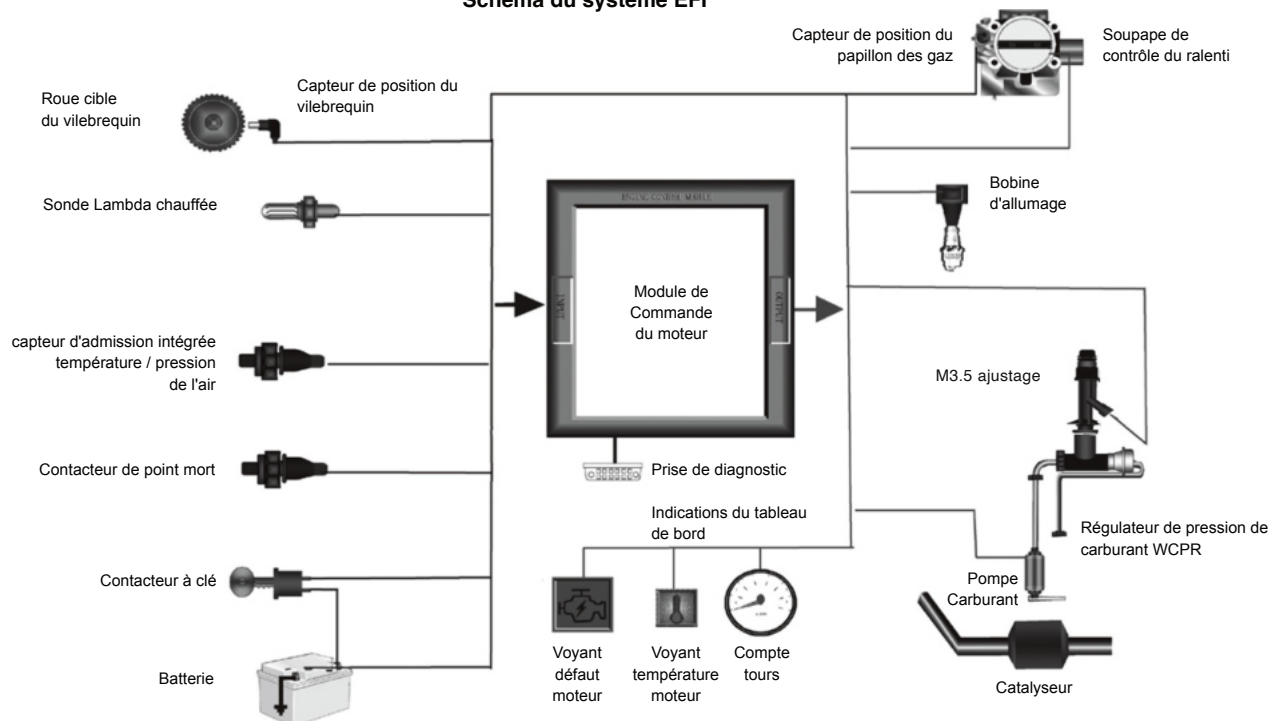

défaut EFI

Défauts	Classification	Causes possibles	Méthode de dépannage
La pompe à essence ne fonctionne pas	Équipement électrique	L'alimentation de la batterie n'est pas correctement connectée.	Vérifiez et resserrez la batterie
		Mauvais contact ou fusible grillé	Vérifiez et remplacez le fusible
		Relais de pompe à essence endommagé	Vérifiez et remplacez le relais de la pompe à essence
	EFI	Panne de la pompe à essence	Remplacer par une pompe à essence neuve
		Panne du calculateur	Remplacez le calculateur.
véhicule ne démarre pas		Une fuite dans le système d'admission d'air provoque un mélange air-carburant trop pauvre pour l'allumage.	Vérifiez la position de montage de l'injecteur de carburant, la surface de montage du tuyau d'admission et du moteur, le raccordement entre le corps de papillon et le tuyau d'admission, et l'étanchéité du tuyau de désorption du tuyau d'admission.
		Défaut de bobine d'allumage	Remplacez la bobine d'allumage
		Panne ou obstruction de l'injecteur	Vérifier et remplacer l'injecteur de carburant
		Pression pompe à essence insuffisante	Vérifier ou remplacer la pompe à essence - EFI
		Défaut du capteur de position du papillon	Vérifiez ou remplacez le capteur de position du papillon des gaz
		Le capteur d'oxygène est endommagé.	Vérifier ou remplacer la sonde à oxygène
	Moteur	Le capteur de température est endommagé.	Vérifiez ou remplacez le capteur de température d'air d'admission ou le capteur de température de culasse.
		Défaillance de la bobine	Vérifiez la bobine de démarrage et le faisceau.
		Mauvaise allumage de la bougie	Vérifiez le connecteur ou remplacez la bougie ou son capuchon.
		Mauvais contact entre le capuchon de la bougie et la bougie.	
		Déformation du cylindre ou fuite au niveau de l'étanchéité des soupapes	Vérifier et/ou réparer/remplacer le moteur
	Équipement électrique	L'alimentation par batterie est mal connectée ou il y a une perte de courant.	Vérifiez et resserrez la batterie

Défauts	Classification	Causes possibles	Méthode de dépannage
véhicule ne démarre pas	Électrique	Mauvais contact ou fusible grillé	Vérifiez et remplacez le fusible
		Relais de pompe à essence endommagé	Vérifiez et remplacez le boîtier de relais de fusibles.
Ralenti élevé, Régime instable	Echappement	Une fuite dans le système d'admission provoque un mélange air-carburant pauvre et une vitesse instable.	Vérifiez l'absence de fuites d'air au niveau de l'injecteur de carburant, du conduit d'admission et du moteur, ainsi que du raccord entre le corps de papillon et le conduit d'admission.
		Le câble d'accélérateur est trop tendu et ne revient pas à zéro / soupape de régulation du ralenti défectueuse.	Vérifiez et ajustez la tension du câble d'accélérateur ou remplacez le système de régulation du ralenti.
		La soupapes de régulation du ralenti est fortement obstrué par des dépôts de carbone.	Nettoyer les accumulations de carbone
Ralenti élevé, Régime instable	EFI	Perte de pas du moteur pas à pas	Réinitialiser pour réinitialiser le moteur pas à pas, afin d'éliminer la perte de pas du moteur pas à pas
		Moteur pas à pas endommagé	Remplacez le moteur pas à pas
		Défaut du capteur de position du papillon	Remplacez le capteur de position du papillon des gaz
		Pression pompe à essence insuffisante	Vérifier ou remplacer la pompe à essence
Ralenti élevé, Régime instable	Moteur	Mauvaise allumage de la bougie	Vérifiez le connecteur ou remplacez la bougie et son capuchon.
		Mauvais contact entre le capuchon de la bougie et la bougie.	
		Le jeu aux soupapes est mauvais	Vérifiez le jeu aux soupapes du moteur
Vibration excessive, Coupure moteur	Moteur	Mauvaise allumage de la bougie	Vérifiez le connecteur ou remplacez la bougie ou son capuchon.
		Mauvais contact entre le capuchon de la bougie et la bougie.	
		Le jeu aux soupapes est trop faible	Vérifier et régler le jeu aux soupapes
		Déformation du cylindre ou fuite au niveau de l'étanchéité de la soupape	Vérifier et remplacer le moteur

défauts	Classification	Causes possibles	Méthode de dépannage
Vibration excessive, Coupure moteur	EFI	Panne ou obstruction de l'injecteur	Vérifier et remplacer l'injecteur de carburant
		Impuretés dans le filtre à carburant	Remplacer le filtre à carburant
		Perte de pas du moteur pas à pas	Réinitialiser pour réinitialiser le moteur pas à pas, afin d'éliminer la perte de pas du moteur pas à pas
		Défaut du capteur de position du papillon	Remplacez le capteur de position du papillon des gaz
		Problème de pression pompe à essence	Vérifier ou remplacer la pompe à essence
	Allimentation, échappement	Le filtre à air est trop encrassé ou l'échappement est obstrué.	Nettoyez le filtre à air et contrôlez ou remplacez le silencieux.
consommation de carburant élevé	EFI	Défaillance du capteur d'oxygène	Vérifier et remplacer la sonde à oxygène
		Défaillance du capteur de température / pression d'air d'admission	Vérifiez ou remplacez le capteur de température d'air d'admission
		Défaillance du capteur de C° de culasse	Vérifier ou remplacer le capteur de température de culasse
	Moteur	Mauvaise allumage de la bougie	Vérifiez le connecteur ou remplacez la bougie ou son capuchon.
		Mauvais contact entre le capuchon de la bougie et la bougie.	
			Déformation du cylindre ou fuite au niveau de l'étanchéité de la soupape
	Allimentation, échappement	Le filtre à air est trop encrassé ou l'échappement est obstrué.	Nettoyez la grille du filtre à air et remplacez le silencieux.
	Autre	Mauvaises habitudes de conduite, pression des pneus incorrecte, usure importante de la chaîne, système de freinage anormal	

Inspection avant la conduite

Avant de prendre le guidon, vérifiez les conditions suivantes afin de garantir une conduite sûre et réussie.

N°	Articles	Inspection	Remarque
1	Alimentation	Contrôlez le circuit d'essence et fuite potentielle.	<p>En fonction du kilométrage et des conditions de trajet, effectuez régulièrement un entretien à trois niveaux sur la moto :</p> <p>Niveau I : De 1 000 km à 2 000 km, en prenant la lubrification et le serrage des différentes fixations comme principaux éléments.</p> <p>Niveau II : De 3 000 km à 6 000 km, les principaux éléments de contenu sont l'inspection, le réglage, la lubrification et le serrage des différentes fixations.</p> <p>Niveau III : De 6 000 km à 10 000 km, avec comme principales tâches l'analyse globale, le nettoyage, l'inspection et le réglage, la lubrification et le serrage, le remplacement des pièces usées et l'élimination des dangers cachés.</p> <p>Il est recommandé de faire appel à votre revendeur pour effectuer toutes interventions et l'entretien régulier à trois niveaux de votre moto.</p>
2	Huile moteur	Vérifiez le niveau d'huile moteur avec la jauge à huile, si le niveau est trop bas, faire l'ajustement.	
3	Liquide de frein	Vérifiez le niveau de liquide de frein. Si le niveau est inférieur au repère inférieur, faire l'ajustement.	
4	Partie électrique	Vérifiez si l'alimentation électrique et la mise sous tension des composants électriques sont normales.	
5	Batterie	Vérifiez si la tension est supérieur à 12 V.	
6	Levier de frein	Vérifiez si la course libre du levier est bonne.	
7	Pédale de frein	Vérifiez si la course de la pédale de frein se situe dans la plage de valeurs spécifiée.	
8	Accélérateur	Vérifiez la souplesse et la course de la poignée	
9	Direction	Vérifiez la souplesse et la stabilité de la direction	
10	Transmission	Vérifiez le jeu, l'usure, la lubrification de la chaîne	
11	Pneu/roue	Vérifiez la pression et l'usure des pneus.	
12	Éclairage - Voyant Signalisation	Vérifiez si l'éclairage, les témoins lumineux, les voyants fonctionnent.	
13	Frein	Vérifiez l'usure des plaquettes de freins et assurez-vous que le freinage est performant.	
14	Béquille principale et latérale	Vérifiez si la béquille principale / latérale est tordue, déformée, et si la position de retour est normale.	
15	Fixations	Vérifiez si les différentes fixations de la moto sont desserrées ou se détachent.	

Démarrage et mise en température

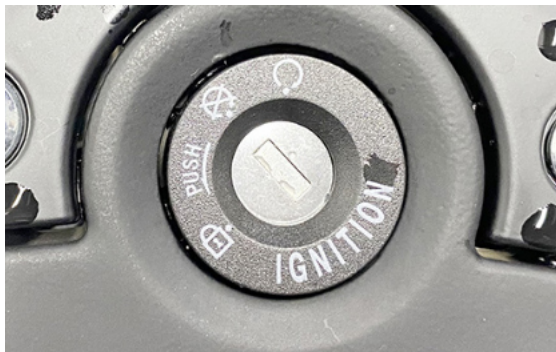

Les étapes de démarrage à froid et de mise en température d'une moto sont les suivantes :

1. Mettez le contact, attendez quelques secondes que la pompe à essence fonctionne et s'arrête, puis vérifiez le bon fonctionnement du voyant du tableau de bord.
2. Maintenez la poignée de frein avant ou appuyez sur la pédale de frein arrière, maintenez la poignée d'embrayage enfoncée ou mettez le moteur au point mort (N), puis actionnez le démarreur électrique.
3. Appuyez sur le bouton de démarrage électrique pour démarrer la moto.
4. Après le démarrage, préchauffer pendant 3 à 5 minutes au ralenti. La moto ne fonctionnera normalement qu'une fois chaude.

! PRUDENCE

1. Si le démarrage électrique est impossible, coupez le contact, patientez quelques secondes pour préserver la batterie, puis redémarrez. Ne dépassez pas 5 secondes à chaque tentative, et l'intervalle entre chaque tentative ne doit pas être inférieur à 10 secondes. Si le démarrage échoue 3 fois de suite, vérifiez le véhicule.
2. Afin de prolonger la durée de vie de votre moto, par temps froid, veillez à la laisser chauffer pendant 3 à 5 minutes avant de prendre la route et évitez toute conduite à grande vitesse. Pendant le préchauffage, il est interdit d'accélérer.

Conduite

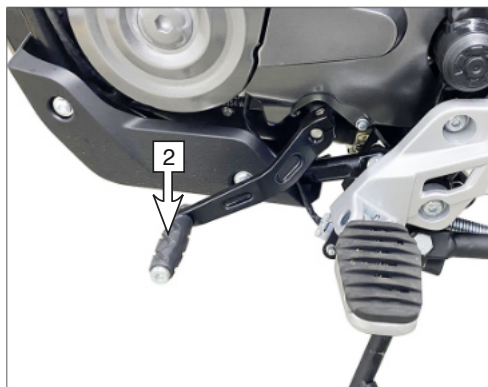

1. Après la mise en température, relevez la béquille latérale, maintenez la poignée d'embrayage (Figure 1) et débrayez. Appuyez sur le sélecteur de vitesse avec le pied gauche (Figure 2)

(Remarque : le frein est en position de freinage avant le démarrage et l'engagement de la vitesse), puis engagez la première vitesse.

2. Relâchez la poignée de frein avant ou la pédale de frein arrière, puis tournez doucement la poignée d'accélérateur tout en relâchant l'embrayage pour démarrer la moto. Une fois le moteur bien lancé, passez progressivement les vitesses.

! DANGER

1. Veuillez porter un équipement de protection (casque, gants de protection, lunettes de protection, vêtements de protection, etc.) avant de conduire.

2. Il est interdit d'accélérer pendant la mise en température de la moto.

Période de rodage d'une moto neuve

Après l'achat d'une moto neuve, il est important de procéder au rodage (une période de 1 000 km est nécessaire au départ, le kilométrage indiqué au compteur faisant foi). La qualité du rodage influe directement sur la durée de vie de la moto. Il est donc conseillé de limiter le régime moteur à environ 6 500 tr/min pendant les 1 000 premiers kilomètres. Une fois le rodage terminé, une première vidange est obligatoire afin de compenser l'usure initiale, prolonger la durée de vie du moteur et optimiser les performances de la moto. Il est recommandé de vidanger l'huile moteur spécifique du constructeur tous les 5000 km ou tous les ans. En cas de problème moteur pendant le rodage ou les essais, veuillez contacter votre concessionnaire ou un centre après-vente agréé du constructeur.

1. 0 km à 150 km :

Pendant la conduite, le régime moteur doit ne pas dépasser les 4 000 tr/min et la course de la poignée d'accélération ne doit pas dépasser 1/4. Après 1 heure de conduite, le moteur doit refroidir pendant (5 ~ 10) minutes.

2. 150km 500km :

Pendant la conduite, le régime moteur doit ne pas dépasser les 5 000 tr/min et la course de la poignée d'accélération ne doit pas dépasser 1/2. Après 1 heure de conduite, le moteur doit refroidir pendant (5 ~ 10) minutes.

3. 500 km à 1 000 km :

En conduite, le régime moteur doit ne pas dépasser les 6 000 tr/min et la course de la poignée d'accélération ne doit pas dépasser 3/4.

Conduite sécuritaire

1. Précautions à prendre pour monter et descendre les pentes

Lors de la conduite sur des routes de montagne sinueuses et vallonnées, la vitesse de conduite doit être adaptée aux conditions réelles afin d'éviter la surcharge du moteur.

- En montée, augmentez les gaz à l'avance pour accroître la puissance du moteur, afin d'éviter à la moto de caler.
- En descente, il est conseillé de passer les vitesses en fonction des conditions de la route afin d'éviter la surchauffe du moteur. Utilisez le régime moteur pour contrôler la vitesse de la moto. Rouler au point mort est interdit.

2. Précautions à prendre en cas de conduite sur chaussée mouillée et glissante (ou sous la pluie et le brouillard)

Par temps de pluie ou sur chaussée mouillée, l'adhérence des pneus au sol est faible, ce qui favorise le dérapage. Il est donc déconseillé de rouler à grande vitesse, car cela augmente considérablement le risque de chute, ce qui est très dangereux. Dans ce cas, veuillez tenir compte des points suivants pour garantir votre sécurité au guidon :

- Maintenez une vitesse raisonnable et évitez les accélérations et les freinages brusques. N'utilisez pas de pneus fortement usés. Si l'usure des pneus dépasse de 2 mm la limite d'entretien, réduisez votre vitesse et n'utilisez pas les freins de manière urgente.
- Lorsque vous conduisez sur des routes boueuses, essayez de maintenir une vitesse réduite pour éviter les démarrages, accélérations, virages et freinages brusques.

3. Précautions à prendre en compte lors du freinage

Plus la vitesse de la moto est élevée, plus la distance de freinage est longue. Par conséquent, lors du freinage, le freinage doit être dosé en fonction de la vitesse du véhicule et de la distance de freinage requise.

- Par temps de pluie ou de brouillard, la visibilité est réduite et l'adhérence entre le pneu et la chaussée est faible, ce qui favorise le dérapage et rend difficile le contrôle de la direction et du freinage. Il est donc conseillé aux conducteurs de réduire leur vitesse par temps de pluie, de brouillard ou sur chaussée mouillée. Lors de la conduite à grande vitesse en montagne, lors de dépassements ou à l'entrée d'un tunnel, le vent latéral peut affecter la tenue de route. Dans ces situations, il est impératif de contrôler sa vitesse afin d'éviter tout dérapage. Pour freiner, il convient d'utiliser d'abord le frein arrière, puis le frein avant, afin de contrôler sa vitesse.
- Pendant la conduite, il est conseillé de placer les doigts sur la poignée de frein et le pied sur la pédale de frein arrière afin d'éviter tout freinage d'urgence. En cas de conduite dans l'eau ou après avoir lavé le véhicule, roulez à faible vitesse et actionnez doucement et par intermittence le frein avant et arrière pour sécher les freins. Après avoir roulé sur des terrains boueux, des dunes de sable ou des routes en mauvais état, il est recommandé de nettoyer régulièrement le système de freinage afin d'éviter une usure excessive.
- Lors de la descente de pentes raides ou longues, veuillez ne pas maintenir la pédale de frein enfoncée ni freiner trop fréquemment, car cela risque de provoquer une surchauffe des freins et d'affecter leur efficacité. Le freinage doit être adapté aux conditions de conduite. Sur chaussée mouillée, glissante ou sous la pluie, il est interdit de rouler à grande vitesse.

4. Précautions relatives à la pollution par les gaz d'échappement

Veuillez éviter d'inhaler les gaz d'échappement de la moto, car ils contiennent du monoxyde de carbone (CO₂), nocif pour la santé. Il est strictement interdit de démarrer et d'utiliser la moto dans un garage ou tout autre espace clos. Le pot d'échappement doit garantir une évacuation optimale des gaz, sans obstruction, afin de faciliter leur dispersion. Vérifiez l'étanchéité du pot d'échappement et assurez-vous que les gaz s'échappent correctement par sa sortie.

Tableau périodique d'entretien

PIECES	VERIFICATIONS	KILOMETRAGES						
		1000 KMS Ou 6 mois	5000 KMS Ou 12 mois	10000 KMS Ou 24 mois	15000 KMS Ou 36 mois	20000 KMS Ou 48 mois	25000 KMS Ou 60 mois	30000 KMS Ou 72 mois
Huile moteur et filtre	Remplacer	√	√	√	√	√	√	√
Filtre à air	Remplacer			√		√		√
Filtre à carburant	Remplacer			√		√		√
Bougies	Remplacer			√		√		√
Système de commande des gaz et vitesse de ralenti	Contrôler	√	√	√	√	√	√	√
Flexibles et canalisations de carburant	Contrôler	√		√		√		√
Système de contrôle d'évaporateur	Contrôler	√	√	√	√	√	√	√
Circuit de refroidissement	Contrôler	√		√		√		√
Système d'aspiration d'air	Contrôler			√		√		√
Embrayage	Contrôler	√		√		√		√
Roues et pneus	Contrôler	√	√	√	√	√	√	√
Domages des roulements de roues	Contrôler			√		√		√
Transmission	Contrôler / lubrifier / régler	√	√	√	√	√	√	√
Circuit de freinage	Contrôler	√	√	√	√	√	√	√
Suspension avant	Contrôler			√		√		√
Suspension arrière	Lubrifier			√		√		√
Jeu de la direction	Contrôler	√	√	√	√	√	√	√
Roulements de la colonne de direction	Lubrifier			√		√		√
Circuit électrique	Contrôler	√	√	√	√	√	√	√
Pièces du châssis	Lubrifier	√	√	√	√	√	√	√
Serrage de la boulonnerie	Contrôler	√	√	√	√	√	√	√
Liquide de frein	Remplacer					√		√
Liquide de refroidissement	Remplacer					√		√
Jeu aux soupapes	contrôler / régler			√		√		√
Flexibles de carburant	Remplacer				Remplacer tous les 5 ans			
Durite de frein	Remplacer				Remplacer tous les 4 ans			
Durites de radiateur et joints torques	Remplacer				Remplacer tous les 3 ans			

Inspection et remplacement de l'huile moteur

Changez régulièrement l'huile moteur ; veuillez effectuer la vidange après un préchauffage de 3 minutes et en respectant scrupuleusement les normes.

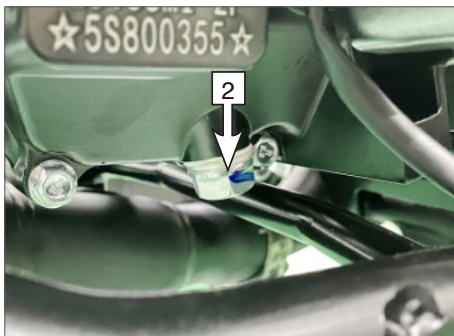
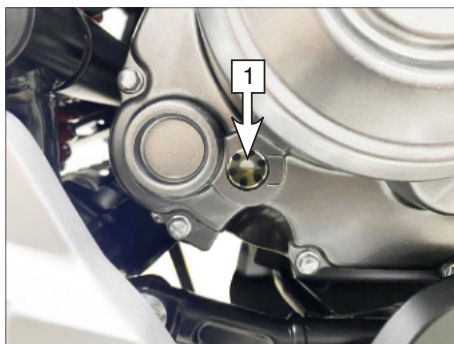

1. Placez la moto à l'horizontale ; une inclinaison pourrait entraîner des erreurs lors de la vérification du niveau d'huile.

Retirez la jauge et assurez-vous que le niveau se situe entre les repères minimum et maximum. Si le niveau est inférieur au repère minimum, faites l'appoint d'huile jusqu'au niveau minimum.

Si l'huile présente des signes de noircissement ou de détérioration, ou l'entretien périodique est atteint remplacez-la.

2. Placez un bac de récupération d'huile sous le moteur ; retirez le bouchon de vidange d'huile. Vidanger l'huile, puis remettez le bouchon de vidange et ajoutez de l'huile conformément aux spécifications.

Couple de serrage du bouchon de vidange: 15 N·m.

⚠ PRUDENCE

1. Remplacez l'huile de lubrification lorsque le moteur est chaud.
2. Il est interdit de retirer le bouchon de vidange d'huile lorsque le moteur est à haute température, afin d'éviter le glissement de la vis.
3. Lors du remplacement par de l'huile de lubrification neuve, celle-ci doit être filtrée.
4. Vérifiez l'état du filtre, du joint d'étanchéité, du ressort, du joint torique et du bouchon de vidange. Remplacez-les s'ils sont endommagés.

Inspection et remplacement de l'huile moteur

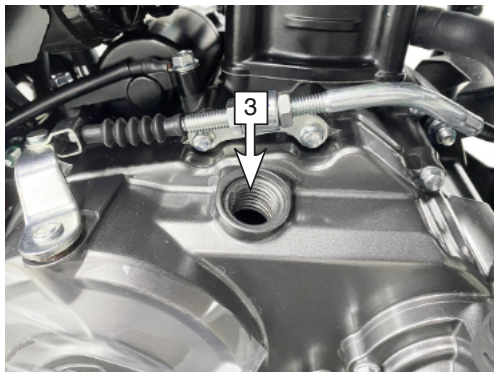

3. Retirez le bouchon de remplissage d'huile du couvercle droit, ajoutez l'huile de lubrification de la marque correspondante par le même bouchon, en surveillant le niveau d'huile pendant le remplissage. Arrêtez le remplissage lorsque le niveau atteint le repère supérieur du hublot de contrôle. Enfin, remettez le bouchon de remplissage en place et serrez-le.
4. Démarrez le moteur et laissez-le tourner pendant plusieurs minutes, puis vérifiez s'il n'y a pas de fuite d'huile.
5. Coupez le moteur et attendez quelques minutes avant de vérifier le niveau d'huile. Le niveau d'huile doit se situer entre les repères minimum et maximum de la jauge.

Huile moteur recommandée : huile moteur SJ 10W/40

Inspection et ajout de liquide de refroidissement

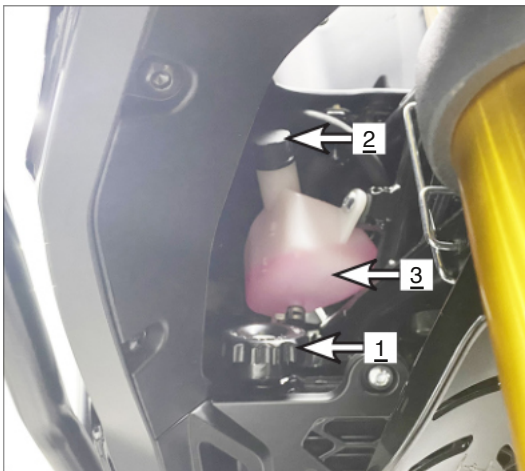

1. L'antigel utilisé par notre société est un liquide à base d'éthylène glycol, légèrement toxique. L'antigel vendu dans le commerce est généralement coloré. L'antigel original est rose.

2. Il est recommandé d'utiliser un liquide de refroidissement d'origine. Veuillez vérifier la date de production du liquide de refroidissement ; sa durée de conservation à température ambiante est de 2 ans.

3. Lors du remplissage d'antigel, ouvrez le bouchon du radiateur lorsqu'il est froid (Figure 1) pour permettre la décompression. Remplissez ensuite l'antigel par l'orifice de remplissage du réservoir d'eau auxiliaire supérieur (Figure 2), en ne dépassant pas les limites supérieure et inférieure environ au 2/3 (Figure 3). Il est recommandé de le remplacer complètement après plus d'un an.

4. L'antigel concentré vendu dans le commerce n'est pas recommandé.

! AVERTISSEMENT

1. N'ouvrez pas le couvercle du réservoir de liquide de refroidissement lorsque le moteur est à haute température, étant sous haute pression, l'antigel pourrait être projeté et blesser des personnes.

2. L'éthylène glycol est un solvant organique qui ne doit pas être projeté sur la surface peinte ni entrer en contact avec le corps. En cas de projection accidentelle, rincez immédiatement la zone touchée à l'eau claire et rendez-vous à l'hôpital le plus proche pour recevoir des soins médicaux.

3. Il est impossible de mélanger les antigel de marques et de modèles différents.

Nettoyage du filtre à air



Lorsque l'élément filtrant du filtre à air est obstrué par la poussière, la résistance du système d'admission augmente, le mélange devient trop riche, la puissance diminue et la consommation de carburant s'accroît. Il est donc important de vérifier, nettoyer et remplacer régulièrement l'élément filtrant.

1. Retirez l'élément filtrant.
2. Essuyez la cavité intérieure du filtre à air avec un chiffon propre et sec, puis soufflez la poussière en suspension à l'aide d'air comprimé de l'intérieur vers l'extérieur. Lorsque l'élément filtrant est endommagé ou trop sale, remplacez-le.

! DANGER

1. Lors de l'installation de l'élément filtrant, celui-ci doit être correctement positionné et fixé. En cas de conduite dans des zones très poussiéreuses, la fréquence de remplacement de l'élément filtrant doit être augmenté.
2. Il est interdit d'utiliser les agents de nettoyage suivants pour nettoyer le filtre, tels que l'essence, les solvants à bas point d'inflammation, les huiles volatiles acides, alcalines et organiques.
3. Lorsque l'élément filtrant n'est pas installé, la moto ne doit pas être démarrée, sinon le piston, le segment de piston et le bloc-cylindres seront excessivement usés.
4. Il est conseillé de faire l'entretien, le nettoyage et le remplacement des éléments filtrants régulièrement par un revendeur agréé.

Inspection et réglage des bougies d'allumage

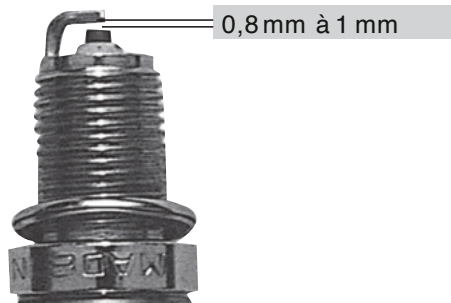

Retirez la bougie.

- Si l'isolant est gris-blanc, remplacez-le par une bougie identique.
- Si l'isolant est noir ou très encrassé (dépôts de carbone noirs), nettoyez le filtre à air et vérifiez l'état général du véhicule.
- Si l'isolant est brun, la combustion est normale.

Modèle de bougie d'allumage : CR9E
Écartement des électrodes de la bougie : 0,8 mm à 1 mm
Couple de serrage de la bougie : 17,5 Nm (1,75 kgf.m)

Réglage du câble d'accélérateur

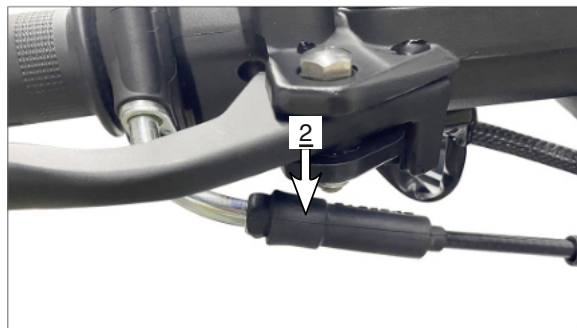
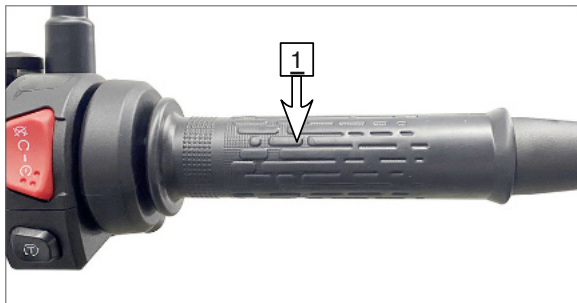

Réglez le jeu du câble d'accélérateur en tournant l'écrou de réglage pour obtenir la course libre correcte de la poignée d'accélérateur.

1. Lorsque la course libre de la poignée d'accélérateur (Figure 1) est supérieure ou inférieure à la valeur standard, elle doit être réajustée.

2. Méthode de réglage de la course libre du câble d'accélérateur (Figure 2) : desserrez l'écrou de blocage, tournez ou dévissez l'écrou de réglage jusqu'à ce que la course libre spécifiée soit atteinte, puis serrez l'écrou de blocage.

Valeur standard de la poignée d'accélérateur : 2 mm à 6 mm

! AVERTISSEMENT

En cas d'interférence et d'usure du câble d'accélérateur en acier, la poignée d'accélération et le câble en acier doivent être retirés pour être nettoyés ou remplacés, et de la graisse lubrifiante doit être ajoutée.

Inspection et réglage du frein avant



Les freins avant et arrière de ce modèle sont équipés de disques, ce qui présente les avantages suivants: des performances de freinage stables, sécurisant, fiable, économique en main-d'œuvre, et avec une excellente dissipation de la chaleur.

1. Lorsque la course du levier avant (Figure 1) est supérieure ou inférieure à la valeur standard, il doit être réajustée.
2. Vérifiez le niveau de liquide de frein dans le bocal de frein (Figure 2). Si le niveau est inférieur au repère minimum, faites un appoint de liquide de frein jusqu'au repère maximum.
3. Vérifiez l'usure des plaquettes de frein et des disques de frein. Si l'épaisseur des plaquettes est inférieure à la limite d'entretien de 2,0 mm et celle des disques de frein inférieure à la limite de 3,0 mm, remplacez-les.

Course standard de la poignée de frein : 10 à 20 mm.
Liquide de frein recommandée : DOT4.

! DANGER

1. Lorsque le frein avant est mou et lâche, cela indique la présence d'air dans le circuit de freinage hydraulique, cela doit être vérifié et réglé par votre revendeur agréé.
2. Des liquides de frein de marque différente ne doivent pas être mélangée entre eux, du liquide de frein usagée ne doit pas être réutilisée, sous peine de nuire gravement au bon fonctionnement du freinage.

Inspection et réglage du frein arrière

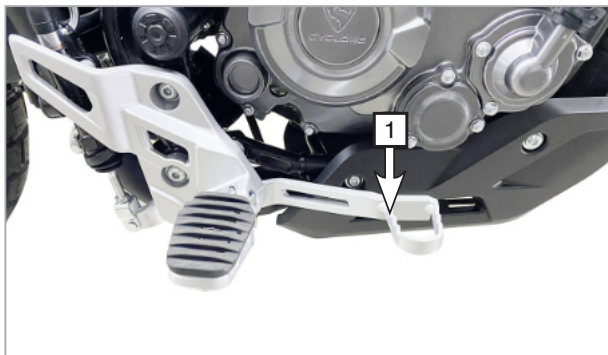

1. Lorsque la course libre de la pédale de frein est supérieure ou inférieure à la valeur standard, elle doit être réajustée.

2. Retirez le couvercle gauche et vérifiez le niveau de liquide dans le bocal à travers la fenêtre d'observation. Si le niveau de liquide est inférieur à la limite inférieure, il convient de faire le niveau jusqu'à la limite supérieure.

3. Contrôlez l'état d'usure des plaquettes. Si l'épaisseur est inférieure à la limite d'entretien de 2,0 mm, elles doivent être remplacées.

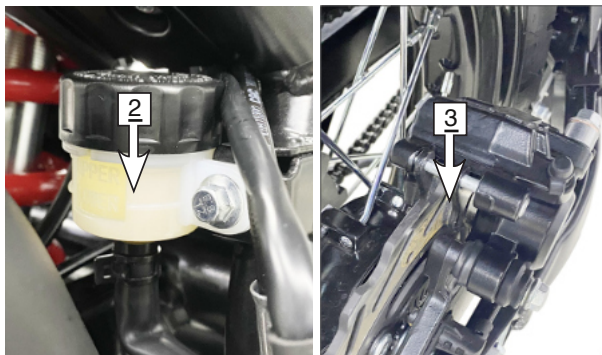

Course standard de la pédale de frein arrière : 20 ~ 30 mm

! DANGER

1. Lors du réglage du frein arrière et du remplacement du disque de frein ou des plaquettes, il est fortement conseillé de vous rendre chez votre revendeur spécialisé qui a les outils préconisés et les pièces d'origine.

2. Vérifiez et ajustez régulièrement en suivant le tableau de maintenance fourni dans ce manuel.

Inspection des roues

Dimension et pression des pneus

Taille des pneus	Roue avant	100/90-19
	Roue arrière	130/70-17
Pression des pneus	Roue avant	250 kPa
	Roue arrière	250 kPa

valeur limite d'usure des pneus

Limite d'usure valeur	Roue avant	Marque d'échelle Twi
	Roue arrière	Marque d'échelle Twi

Valeur	Direction axiale	2,0 mm
	Direction radiale	2,0 mm

! DANGER

1. Une pression de pneu trop élevée réduit le confort de conduite et accélère l'usure des pièces. À l'inverse, une pression trop basse augmente la résistance au roulement et la consommation de carburant.

Dans les cas les plus graves, un décollement partiel du pneu peut entraîner son éclatement.

2. Si l'obus de la valve de la chambre à air fuit, remplacez-le.

3. Faites vérifier et régler régulièrement les roues votre revendeur agréé.

Inspection/réglage des jantes à rayons

Méthode d'inspection : Vérifiez si l'écrou de chaque rayon est desserré ou cassé. Utilisez une clé dynamométrique ou pincez le rayon à la main pour vérifier son serrage.

Méthode de manipulation :

1. Si le nombre de rayons desserrés est inférieur à 4, ces rayons peuvent être resserrés directement au couple standard ;
2. Pour remplacer un rayon, retirez le pneu, desserrez l'écrou avec une clé spéciale, remplacez l'écrou et le rayon, puis ajustez le voile du rayon et de la jante.

Prudence:

1. Couple de serrage standard des rayons: 1,5-2,5 N·m
 2. Si les rayons sont cassés, remplacez le groupe de rayons adjacent.
 3. Utilisez un comparateur à cadran pour vérifier que le faux-rond axial et le faux-rond radial de la jante sont inférieurs à 1 mm ;
- Il est préconisé de faire réaliser cette opération par votre revendeur agréé.

Inspection et réglage de la chaîne

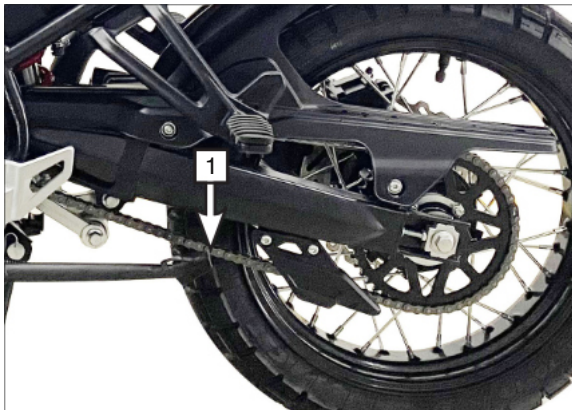

L'entretien et la maintenance de la chaîne de transmission comprennent : l'inspection, la lubrification, le nettoyage, etc. de la chaîne de transmission.

Vérifiez que le jeu libre de la chaîne de transmission se situe dans la plage spécifiée.

Contrôlez l'usure de la chaîne de transmission ainsi que l'usure de la couronne et du pignon.

La chaîne de transmission doit être réglée, nettoyée et lubrifiée régulièrement.

Valeur standard de la course libre de la chaîne de transmission : 15 ~ 25 mm.

Batterie



Cette moto est équipée d'une batterie colloïdale à électrolyte liquide qui fournit du courant continu. Ses spécifications prêtes à l'emploi sont les suivantes : 12N9-BS(12 V, 9 Ah).

Si la tension aux bornes de la batterie est inférieure à 12,5 V, la batterie doit être chargée.

! DANGER

1. Veuillez vous rendre régulièrement chez votre revendeur pour effectuer les vérifications et les recharges.
2. Il est interdit de démonter la batterie. Celle-ci contient des substances corrosives ; tout contact avec la peau ou les yeux doit être évité, de même que toute pollution de l'environnement. En cas de contact accidentel avec la peau ou les yeux, rincer immédiatement et abondamment à l'eau et consulter un médecin pour un diagnostic et un traitement.
3. Pendant la charge, assurez une bonne ventilation et éloignez toute source de chaleur de la batterie. Si, lors de la charge d'une batterie lithium-ion, celle-ci chauffe, se déforme ou présente d'autres anomalies, arrêtez immédiatement la charge, débranchez le chargeur, placez la batterie dans un endroit aéré et ouvert, et contactez un professionnel pour qu'il intervienne une fois que la température de la batterie aura retrouvé son niveau normal.
4. Les batteries usagées constituent une source importante de pollution environnementale. Veuillez les déposer dans un point de collecte agréé et les éliminer conformément à la réglementation en vigueur.

Remplacement des fusibles

Les fusibles sont connectés en série à tous les composants électriques du véhicule. Lorsque le courant dépasse la valeur spécifiée, le fusible fond automatiquement afin de protéger la batterie et les composants électriques.



! PRUDENCE

Remplacez le fusible défectueux par le même modèle en respectant scrupuleusement l'identification figurant sur la boîte à fusibles.

Réglage du klaxon électrique

Après une période d'utilisation, l'écrou de fixation et la vis de réglage du klaxon électrique peut se desserrer, entraînant un fonctionnement rauque ou l'arrêt complet du klaxon. En cas, le contrôle doit être fait chez votre revendeur agréé.



! PRUDENCE

Il est interdit aux utilisateurs de modifier à leur guise le klaxon électrique, sous peine de voir la garantie annulée.

Nettoyage et stockage

1. Nettoyage de moto

- Avant de nettoyer le véhicule, assurez-vous que le moteur est éteint. Une fois le moteur refroidi, bouchez la sortie d'air du pot d'échappement, puis lavez l'extérieur du véhicule. Lors du nettoyage, veillez à ce que la pression du jet d'eau ne soit pas trop forte afin de ne pas éliminer la graisse lubrifiante (roulements de roues, roulements de colonne de direction, joints d'huile, etc.).
- Lors du lavage de la moto, évitez de diriger le jet d'eau à haute pression directement sur les composants électriques (interrupteurs, instruments, régulateurs de tension, relais, etc.) et les composants électroniques. Évitez également de projeter de l'eau à haute pression sur les parties internes (arrière des phares et des instruments, compartiment du coffre, etc.) afin de prévenir les courts-circuits et les infiltrations d'eau dans le coffre.
- Après le nettoyage, essuyez la moto avec un chiffon propre en coton ou une serviette propre.
- Après le nettoyage, laissez reposer la moto pendant au moins 10 minutes afin que l'eau accumulée puisse s'écouler avant de la démarrer.

2. Stockage de la moto

- Avant un stationnement prolongé, vidangez le réservoir et la conduite de carburant.
- Faire la vidange d'huile.
- Retirez la bougie, versez 5 ml d'huile neuve dans le cylindre, puis remettez la bougie en place. Faites tourner le vilebrequin de quelques tours afin que l'huile injectée se répartisse uniformément dans la chambre de combustion et lubrifie les parois du cylindre.
- Retirez la batterie et chargez-la. Stockez-la dans un endroit sec, sombre et à l'intérieur. Ne la stockez pas dans un environnement surchauffé ou humide : en dessous de 0 °C ou au-dessus de 30 °C.
- Après avoir gonflé les pneus à la pression spécifiée, surélevez la moto à l'aide de cales en bois afin qu'ils ne touchent pas le sol.
- Entrez la moto dans un endroit ventilé, sec, propre, à l'abri de la pluie et du soleil, loin des substances inflammables, chimiques corrosives et autres substances nocives.
- Lors de la première utilisation après stockage, nettoyez et vérifiez entièrement la moto, puis ajoutez du carburant et chargez lentement la batterie une fois. Si le stockage a duré plus de 4 mois, remplacez l'huile moteur.

SPÉCIFICATIONS TECHNIQUES

Eléments	Spécifications du SR125-3
Dimension (longueur × largeur × hauteur)	2100mm × 865mm × 1370mm (2200mm × 865mm × 1370mm)*
Empattement	1 445 mm
Garde au sol minimale	130 mm
Diamètre de braquage minimal	4 990 mm
poids du véhicule à vide	161 kg (176 kg)*
Capacité maximale de charge	150 kg
Moteur	ZS158MI-2P
Type de moteur	Monocylindre, quatre temps, refroidissement par eau
Alésage x course	58mm × 47mm
Cylindrée	124 cm ³
Taux de compression	12.4:1
Unité de commande électronique (ECU)	MSE 8.0
Système de lubrification	Lubrification par barbotage et lubrification sous pression
Mode de démarrage	Démarrage électrique
Puissance maximale	11 Kw / 9 500 tr/min
Couple maximal	11 Nm / 7 500 tr/min
Régime au ralenti	1600 ± 10% tr/min
Capacité du réservoir	14L
Modèle de carburant	≥92#
Type et capacité de l'huile lubrifiante	SN-10W/40, capacité totale 1,2 L, capacité d'entretien 1,0 L,
Dimension des pneus	Avant: 100/90-19 / Arrière: 130/70-17
Pression des pneus	Avant: 250 kPa / Arrière: 250 kPa

* (mesures pour la version équipée des 3 valises en option)

Schéma électrique (Compteur TFT)

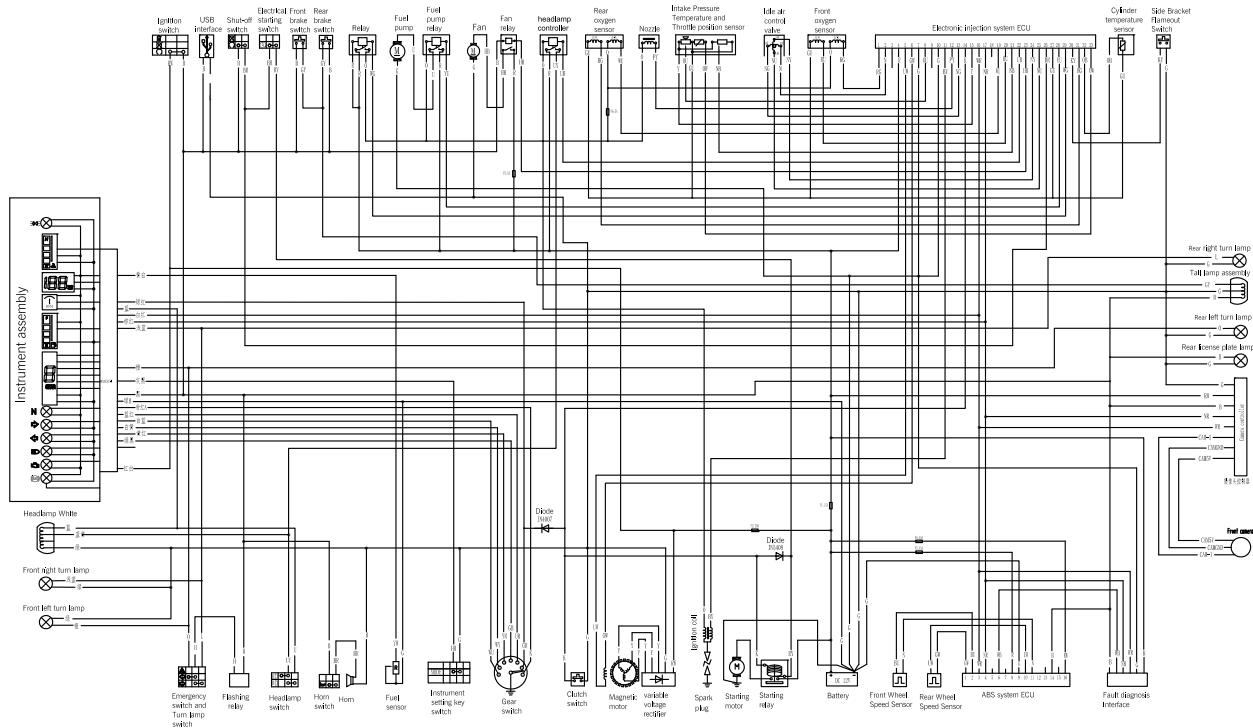

Noir-B Rouge-R Vert-G Orange-O Bleu-U Jaune-Y Violet-P Gris-H Rose-K Marron-N Bleu clair-L Vert clair-E

CERTIFICAT DE CONTRÔLE AVANT LIVRAISON ET DE GARANTIE

MODÈLE	
NUMERO DE CHASSIS	
Information du client	
NOM	
ENTREPRISE	
PRÉNOM	
ADRESSE	
VILLE	
CODEPOSTAL	
N° DE TÉLÉPHONE	
EMAIL	
DATE DU DÉBUT DE GARANTIE	

Cachet du concessionnaire :

Responsabilité du revendeur	
Le véhicule a été préparé pour la livraison, effectuant toutes les opérations requises et compléter avec les accessoires fournis. Le client a été informé de tous les termes de la garantie et a pris livraison du livret d'utilisation et d'entretien.	
Signature	
Date	
Responsabilité du client	
Le véhicule est sans défauts esthétiques. J'ai reçu le livret d'utilisation et d'entretien et j'ai été avisé des conditions générales de garantie que j'accepte. J'autorise le traitement de mes données personnelles, dans les limites indiquées dans la section intitulée "Politique de confidentialité".	
Signature	
Date	

ENTRETIEN NUMERO ____ :KMS

Modèle

Cachet du concessionnaire :

Numéro de châssis

Responsabilité du revendeur	
Le véhicule a été inspecté, suite à toutes les opérations envisagées dans le plan de maintenance. Le service a été accompli à sa pleine satisfaction.	
Signature	
Date	

ENTRETIEN NUMERO ____ :KMS

Modèle

Cachet du concessionnaire :

Numéro de châssis

Responsabilité du revendeur	
Le véhicule a été inspecté, suite à toutes les opérations envisagées dans le plan de maintenance. Le service a été accompli à sa pleine satisfaction.	
Signature	
Date	

Clause importante de garantie

Le véhicule ne sera pas pris en garantie si le véhicule :

- N'est plus conforme à celui d'origine.
- A subi une transformation qui modifierait la puissance moteur.
- A subi une modification du châssis qui entrainerait un comportement routier dangereux.
- A un accessoire qui est non conforme aux pièces d'origine.
- Subi une modification du système de freinage.
- N'a pas respecté la taille et les dimensions des pneus d'origine.
- N'a pas fait les entretiens recommandés par le constructeur.
- N'a pas fait les entretiens recommandés chez un revendeur agréé.
- N'est pas vérifié ses niveaux (huile, liquide).
- Ne respecte pas la bonne utilisation recommandée
- A été nettoyé avec des produits non adaptés

Eléments hors garanties:

Les éléments hors garanties sont tous les éléments considérés comme pièce d'usure et/ou consommables sur le véhicule.

(Si une pièce a subi un choc ou un accident du a une mauvaise utilisation et/ou un mauvais entretien, cette pièce ne sera pas prise en garantie.)

Consommables et/ou pièces d'usures		
Kit chaîne	Cable d'accélérateur	Filtre à huile
Pneus	Cable et disques d'embrayage	Bougies
Essence	Liquide de refroidissement	Joint spy de fourche
Huile moteur	Carénages	Huile de fourche
Liquide de frein	Disques de frein	Ampoules
Plaquettes de frein	Valve de jante	Huile de pont (si équipé)
Mâchoires de frein (si équipé)	Filtre à air	Pièce autre que l'origine

(Les batteries sont garanties 3 mois après la première mise en circulation)

Si une de ces pièces est défectueuse et nécessite une demande de garantie, seul le technicien de DIP SAS pourra décider de l'acceptation ou non de la demande suivant les critères et l'avis de l'usine.



les détails décrits ou illustrés dans ce livret peuvent différer des spécifications réelles du véhicule, les accessoires installés ou la spécification peuvent varier selon le pays. Aucune réclamation ne sera affirmée à la suite de telles divergences. Les dimensions, le poids, la consommation de carburant et les données de performance sont cités au client. Le droit de modifier les designs, équipements et accessoires est réservé. Sauf erreur ou omission. Document traduit et édité par la société DIP.

Tous droits réservés DIP 2026



DIP - Marseille
Importateur exclusif France
© 2026